

ПРИЙМАЮЧЕ СУСПІЛЬСТВО

І ВИКЛИКИ інтеграції



Приймаюче суспільство і виклики інтеграції

Fundacja EkoRozwoju (Фонд Екорозвитку)

Опрацювання: Анета Осух, Аркадіуш Вежба

Переклад українською мовою: Олександр Остапчук

Графічний дизайн, редакція і зміст: Аркадіуш Вежба

Ілюстрації: Магдалена Козловська

Інфорграфіка: Аркадіуш Вежба / canva.com

Співпраця: Анна Кокочинська

Публікація доступна згідно з ліцензією Creative Commons Uznanie Autorstwa 3.0 Polska.

Зміст ліцензії доступний за посиланням <http://creativecommons.org/licenses/by/3.0/pl/>

Друкарня

BART-STUDIO

tel. 606 503 933

kontakt@bart-studio.pl

Друк виконано на папері Nautilus Classic (100% макулатури, без оптичних відбілювачів)

Публікація також доступна в електронній версії (PDF)

Додатково англійською та польською мовами на інтернет сторінці:



fer.org.pl/publikacje/mwos/



Проект реалізовано за підтримки Дитячого фонду ООН (ЮНІСЕФ) на підставі Меморандуму Порозуміння між Дитячим фондом ООН (ЮНІСЕФ) і містом Вроцлав від 09.06.2022.

Погляди що представлені у цій брошурі не є віддзеркаленням офіційної позиції ЮНІСЕФ і Гміни Вроцлав

ЗМІСТ

1	Зміст
2	Вступ
3	Якою мапою ти користуєшся?
4	Культура та етноцентризм
5	Культурні виміри (модель Гофстеда)
7	Стратегія акультурації
8	Чому інтеграція?
9	Що полегшує що ускладнює інтеграцію?
	Стереотипи, упередження, дискримінація
10	Соціальна ідентичність
11	Пастки оцінювання
13	Стереотипи і супутні їм явища
14	Стереотипи, упередження, дискримінація
15	Походження стереотипів
17	Функції і наслідки стереотипів
18	Методи редукції стереотипів
19	Мова ворожнечі
20	Злочин вмотивовані ненавистю
22	Дегуманізація
24	Рекомендована література

Вступ

Інтеграція з новими мешканцями, що у більшості прибули з України, а також з Білорусі, Грузії, Росії, Бразилії, Індії, Південної Кореї і багатьох інших країн - це виклик, з яким кожного дня зустрічаються вроцлавські школи, управління та організації, що функціонують у багатокультурній реальності.

Під час написання цього тексту **особи з досвідом міграції та біженства вже складають одну третю населення Вроцлава***. У щоденних контактах і у прискішеному темпі, ми часто вчимося на помилках, як завести відносини з новими сусідками та сусідами.

Місто зустрічей це не лише рекламне гасло, але й реальний, **багатокультурний соціальний простір, про який ми хочемо подбати**. Вроцлав може стати містом ескалюючих конфліктів, якщо ми як приймаюче суспільство не зрозуміємо і відповідно передчасно не відповімо на виклики, що пов'язані з процесами інтеграції.

При цьому варто пам'ятати, що у ситуації суперництва за обмежені засоби і при відсутності або недоліках інфраструктури (доступ до житла, роботи, садочків і шкіл або служби охорони здоров'я), **багато суперечок може набирати форми серйозних міжкультурних конфліктів**.

Для нас, як Фонду ЕкоРозвитку інтеграція багатокультурного суспільства це особливо важливий виклик, бо **підприємство про спільний добробут**, а також необхідність затримати ескалацію кліматичної кризи, вимагають об'єднання між собою людей не дивлячись на їх походження.

** Джерело: Міська гостинність: великий зріст, виклики і шанси. Рапорт про біженців з України у найбільших польських містах, Рапорт Союзу Польських Метрополій (IV 2022).

Ця брошура була створена у рамках проєкту *Ми. Ви. Вони. Приймаюче суспільство і виклики інтеграції*. Її суть і вкладені у неї питання, що віддзеркалюють **мериторичний обсяг навчань**, що проводяться у рамках цього проєкту. Їх ціллю є зміцнення компетенцій міжкультурних осіб працюючих у шкільному середовищі та публічних інституціях.

Публікація, котру ми віддаємо у ваші руки, була написана, з вірою у найкраще, з перспективи років навчання і навчань, лектур, досвіду, поглядів, цінностей і навчальної роботи команди, що її створила. **Представлені тут теми виходячи з необхідності мають у собі спрощення**. Для ширшого зображення піднятої проблематики, щиро заохочуємо вас скористатися з рекомендованої літератури, перелік котрої знаходиться у кінці брошури.

Сподіваємося, що порушені проблеми на заняттях і представлені тут теми стануть поштовхом не лише до майбутнього самостійного пошуку і поглиблення у тематиці, але також будуть корисні у роботі з дітьми і молоддю.



Якою мапою ти користуєшся?



Котра з цих контурних мап світу здається *нормальною*? Хто на цій мапі знаходиться по середині і хто угорі? Яка з цих мап зображена *догори ногами*? Хто, коли і чому вирішив, де будуть ноги, а де голова?

Мапи, тобто картографічне відтворення, не є нейтральними. **Вони представляють перспективи культур**, у межах яких ці мапи з'явилися.



На австралійській мапі (зелений колір) це Європа стискається на антиподах. На європейській мапі (червоний колір) величезний Тихий океан стає маргінесом, а більше значення отримує Атлантика. На мапі південно-азійській (синього кольору) де назва Китаю - Центральна країна нарешті має якийсь сенс.



Бути в середині і на горі мапи це привілей і **умовна позиція, котра підкреслює відносини** з рештою частин світу.

Одна з найважливіших міжкультурних компетенцій - це вміння побачити, що наші мапи відрізняються, а будь яка з них не може відстоювати право, що є єдиною правильною (що звичайно не виключає прив'язування до однієї з них).

Культура це складна цілісність, котра містить у собі знання, вірування, мистецтво, моральність, право, традиції а також усі інші можливості і вміння здобуті людиною у суспільстві.

Класичне визначення культури Едварда Тайлора [за:] Й. Жолковскім, Антропологія культури і суспільства, «Перегляд Антропологічний», т.52, Познань 1988, ст. 37.

Приклади культурних способів мислення, відчуття та реагування, а також цінності які за ними стоять, можна собі уявити у вигляді мапи або дорожніх знаків, що вказують нам напрямок (у меншій чи більшій мірі) в рамках своєї культури. Це стосується не лише національних культур, але також й груп, середовищ, організацій, регіонів і наднаціональних.

Культура і етноцентризм

Культура, тобто рама, котра окреслює те що

ТРИ Н нормальне
натуральне
необхідне

Культура визначає межі того, що вважається нормальним, натуральним та необхідним (ТРИ Н). Сила таких переконань є залежною від «сили» етноцентризму: чим більш сильна віра, що наші норми є найбільш важливими, тим більше небажання враховувати інші перспективи.

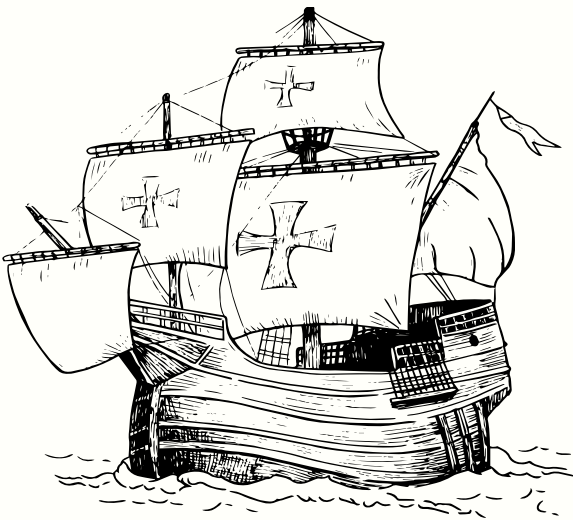

Ілюстрація: корабель з епохи захоплення так званого Нового Світу. Європейський колоніалізм був модельним прикладом воюючого етноцентризму.

Етноцентризм – це переконання на тему конкретних цінностей власної культури, а у деяких прикладах навіть про її перевагу над іншими

- **слабкий:** мій спосіб життя (типовий спосіб для моєї культури) є для мене особливим, але я не вважаю, що інші способи життя дурні/не раціональні/не натуральні і тим паче, що мій спосіб життя повинний бути нав'язаний іншим. Моя відкритість на інші способи життя й інші культури обмежена через мої культурні переконання, котрих я не можу позбутися, якщо я хочу залишатися собою (визнання інших способів життя, у випадку якщо вони не заперечують нашому, критичне відношення до власного)
- **«Доброзичливий»:** мій спосіб життя / типовий спосіб для моєї культури найкращий, а хтось хто так не живе дурний (приниження інших способів життя без універсалізації та насильного нав'язування власної перспективи)
- **Воюючий:** мій спосіб життя - найкращий, усі повинні так жити і потрібно до цього змусити інших(пониження інших способів життя, а також універсалізація і нав'язування власного способу)

Джерело: Д. Барнат, *Проблеми багатокультурності і політики визнання Навчання над багатокультурністю*, ред. Д.Петшик-Рівс, М. Кулаковська, Краків 2010.

Протилежністю до етноцентризму є крайній культурний релятивізм (жодний культурний взірець не є окремим, усі норми рівно так само важливі і не можна їх оцінювати). У процесі суспільної багатокультурної інтеграції вміння релятивізування особистої перспективитиви (тобто виокремлення та врахування інших перспектив), однак це не є крайнім релятивізмом. «Слабкий» етноцентризм створює простір для плодючих культурних контактів без відмови від підтримки власних цінностей.

Культурні виміри

Часом, на перший погляд ми не помічаємо культурні відмінності: способи привітання, елементи одягу або ж кулінарні традиції, тобто багатство страв, але також й того що є істинне чи неістинне. У свою чергу деякі різниці **проявляються у нормах чи поведінці**, котрі ми рідше розуміємо як культурний генезис, а навіть частіше вважаємо що це індивідуальні відмінні цехи.

На зламі 60х та 70х р. XX ст. голандський соціолог Гірт Гофстеде розпочав анкетне дослідження, що стосувалося норм та цінностей групи працівників IBM, котрі походили з 70 різних країн світу. Це дослідження пізніше дозволило опрацювати поняття **культурних вимірів**, тобто таких цех та аспектів культури, котрі дозволяти її досліджувати та порівнювати іншими.

Чотири основні виміри (до котрих в наступних роках доєдналися два наступні) стали одним з найбільш популярних типів мислення про культурні відмінності. І хоча через динаміку культурних змін, дослідження вимагали звичайно регулярної **реплікації**, відзначені Гофстедом аспекти це й надалі придатні, хоч й не досконалі **інструменти для звернення уваги на культурні відмінності**.

Кожний з відзначених вимірів це спектр або шкала, що розтягується між крайніми полюсами, які не служать до оцінювання «прогресу» чи «відставання», а навпаки допомагають помітити у наших культурних мапах різниці цінностей, норм та звичаїв.

Глянь:
<https://geerthofstede.com/culture-geert-hofstede-gert-jan-hofstede/6d-model-of-national-culture/>



ВІДСТАНЬ ВЛАДИ

Демократія чи авторитаризм?
Ієрархія чи відносини, що опираються на рівності? Батьки як шефи чи друзі дитини?



ІНДИВІДУАЛІЗМ-КОЛЕКТИВІЗМ

Демократія чи авторитаризм?
Ієрархія чи відносини, що опираються на рівності? Батьки як шефи чи друзі дитини?



МАСКУЛІННІСТЬ - ЖІНОЧНІСТЬ

Твердий чи м'який поділ статевих ролей?
Суперництво чи співпраця? Чоловіки керують, жінки опікуються родиною?



ДОВГОТРИВАЛА ОРІЄНТАЦІЯ

Інше означає: цікаве чи небезпечне?
Процедури чи імпровізація?



ДОВГОТРИВАЛА ОРІЄНТАЦІЯ

Ми тут і зараз чи майбутнє покоління?
Прагматизм чи фундаменталізм?



ЗАБОРОНИ - ДОЗВОЛИ

Посміхатися це нормально чи підозріло?
Соціальні норми, що стосуються сексуальності: менше чи більш обмежено?

Увага на

екологічну помилку

помилку індивідуалізму

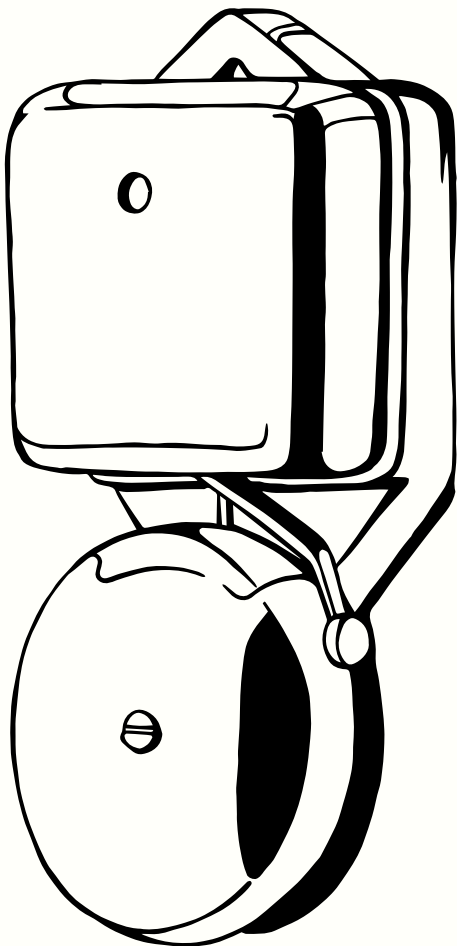

Зустрічаючи людину з «іншої мапи», яка з нашої перспективи поводить ся «нормально» або дивно, можемо собі задати питання, чи не маємо справи з культурною відмінністю. При цьому ми мусимо бути уважними, аби **не тягнути з цієї рефлексії надто далеких заключень**, коротше кажучи: не перетворювати культурну відмінність у стереотип.

Коли заключення виходять з досліджень або спостережень за групою осіб (спільноти, суспільства, народу і т.д.), ми перекладаємо їх одночасно на кожну індивідуальну одиницю, що входить у склад цієї групи, тим самим допускаючи так звану **екологічну помилку**. З спостереження, що японська культура знаходиться високо у маскулінній шкалі в моделі Гофстеда, не виникає, що кожний японець і кожна японка, яких ми зустрінемо вибрали б більш твердий поділ статевих ролей.

Протилежністю екологічної помилки є **помилка індивідуалізму**. З нею маємо справу коли висновки, що стосуються поведінки і норм індивідуальних осіб у дослідженні переносимо на цілу групу людей, з якої такі люди походять. Якщо навіть під час контакту з жителем або жителькою Бразилії, помітимо, що певна особа взагалі не посміхається і уникає зорового контакту то це нам нічого не скаже про бразильську культуру.

Різні люди у різних ситуаціях поведуться по різному. Варто пам'ятати про цей трюїзм, розмірковуючи про культурні відмінності. Знання на їх тему може бути придатне, коли ми пробуємо зрозуміти чиюсь поведінку, але можливості використання цього знання досить обмежені.

Стратегії акультурації

Чи варто (потрібно) враховувати, приймати, включати елементи іншої культури? Чи варто (потрібно) підтримувати власну культурну ідентичність? Чи варто(потрібно) приймати участь у культурі приймаючій/чужій культурі?

Стратегії акультурації можна витягнути з відповідей на вищезгадані питання.

Приймаюче суспільство

- **виключення:** наша культура, звичаї, норми найважливіші, для твоєї культури тут немає місця
- **сепарація:** наша культура, звичаї, норми найважливіші, твоє місце у «гетто», підпорядковуйся
- **асиміляція:** наша культура, звичаї, норми найважливіші, приймай її і достосуйся, або виїжджай
- **крайня багатокультурність*:** усі культури, норми, звичаї та цінності важливі так само
- **інтеграція багатокультурна:** не усі норми для нас прийнятні, але деякі можуть співіснувати з нашими, або можемо їх включити до нашої культури

Теоретична модель Джона Беррі, джерело: П. Боскі, *Культурні рамки соціальної поведінки*, Варшава 2020.

*Перелік акультураційних стратегій Беррі не включає категорії скрайньої багатокультурності (тобто скрайнього культурного релятивізму). Немає країни у котрій такий варіант був би реалізований. У багатокультурних суспільствах однак трапляються випадки, у яких доходить до голосу (наприклад легалізації ритуального вбивства у відповідь на звинувачення про дискримінацію від релігійних громад та районів).

Акультурація – це термін, який використовується в соціальних та управлінських науках для опису явищ, що відбуваються на культурній межі між людьми (індивідами та групами). Як приймаюче суспільство, так і нові резиденти можуть дотримуватися різних стратегій акультурації.

Нові резиденти

- **асиміляція:** хочу максимально пристосуватися до приймаючого суспільства і культури, відмовляюся від власної мови, звичаїв і цінностей
- **відокремлення:** я замикаюся в колі своєї культури походження, де культивую свою мову і свої звичаї, підтримую стосунки виключно зі своєю групою, обмежую контакти з приймаючим суспільством до мінімально необхідного рівня
- **маргіналізація:** я відтинаюся, як і від моєї культури, так і від культури приймаючої сторони (причини такого рішення можуть бути різними, але це найнебезпечніший варіант для приїжджених, зважаючи на комплекс негативних психологічних явищ, що виникають внаслідок соціального відчуження)
- **Багатокультурна інтеграція:** я хочу зберегти свої звичаї і користуватися рідною мовою, але в той же час я з радістю інтегруюся в приймаючу культуру

Чому інтеграція?

Вподобання людей щодо стратегій акультурації обмежуються практикою та політикою щодо роботи з етнічними меншинами та людьми з міграційним досвідом, а також **національні та міжнародні нормативно-правові акти**, у тому числі Загальна декларація прав людини і громадянина.

Історія людства рясніє прикладами крайніх форм знищення інакшості. Найбільш шокуючою реалізацією такої стратегії є, безумовно, етнічні чистки: Голокост, геноциди в Руанді та колишній Югославії, або сучасна драма рохінджа у Бірмі. Нам також добре відомі приклади та наслідки сегрегаційних підходів (наприклад, апартеїд у ПАР).

Сьогодні реальна суперечка щодо стратегій акультурації точиться **між підходом, ближчим до асиміляції, та інтеграційною моделлю**, заснованою на мультикультуралізмі.

Поняття асиміляції несе в собі низку тривожних явищ і обтяжене похмурою історією (див.: асиміляційна політика Польської Народної Республіки щодо ромських громад та її соціальні наслідки). Елементи асиміляторської ідеології реалізуються і сьогодні в деяких країнах, прикладом чого є світська модель державної школи у Франції (заборона прояву релігійної та етнічної приналежності). Такий підхід дуже часто викликає сильний соціальний опір, довгостроковим наслідком якого може стати та чи інша форма виключення тих, хто з різних причин не бажає "відповідати" умовам, встановленим домінуючою групою.

Інтеграція як модель, що **базується на балансі між різноманітністю та соціальною згуртованістю**, створює простір для переговорів та пошуку рішень найбільш прийнятний для обох сторін процесу. Робота над соціальною інтеграцією не гарантує уникнення конфліктів, але допомагає у їх запобіганню та деескалації.



У цьому контексті, яке місце займає Польща як приймаюча країна і приймаюче суспільство? В офіційних документах, які складають польську міграційну політику, зазначено, що **інтеграційна модель є переважною стратегією акультурації**

Інтеграція - процес складний і динамічний двосторонній процес, успіх якого вимагає залучення як іноземців, так і приймаючого суспільства. Саме тому дуже важливо напрацьовувати інтеграційні рішення в ході широких консультацій, враховуючи роль не лише державної адміністрації, а й місцевого самоврядування та громадянського суспільства.

Джерело: *Polityka migracyjna Polski - kierunki działań 2021-2022*, Проект постанови Ради Міністрів (ID179).

Що полегшує / ускладнює інтеграцію?

Нехай інтегруються - така заява свідчить про те, що відповідальність за інтеграцію лежить виключно на одній стороні процесу. Ніщо не може бути далі від істини. Інтеграція - це міст, для функціонування якого потрібні обидві сторони: готовність і відкритість нових мешканців, а також приймаючого суспільства. Реальну динаміку цього процесу більш адекватно відображає вислів: **давайте інтегруватися**.

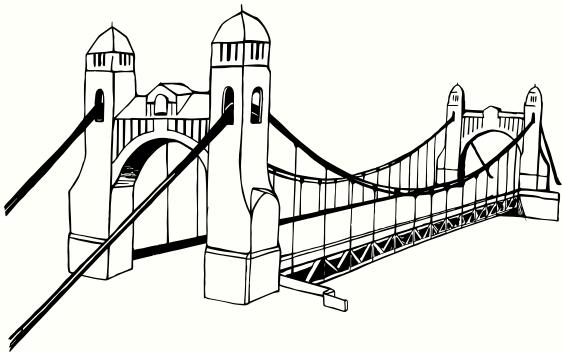

Інтеграція - це **довготривалий процес**. На неї впливає багато різних чинників, які допомагають або перешкоджають нашій інтеграції. Культурна близькість і видима схожість, відкритість до нового досвіду (як культурний вимір, так і риса особистісна), позитивний досвід мультикультуралізму, позитивно оцінені сторінки спільної історії, спільні інтереси та спільно виконані завдання сприятимуть обом сторонам процесу.

На відносини між приймаючим суспільством і новими мешканцями також впливатиме **поточна економічна ситуація**. Чим вищий рівень соціальної нерівності, чим складніша економічна ситуація, чим біль обмежені і дедалі менше ресурсів (житло, робочі місця, доступ до шкіл тощо), тим частіше можуть виникати суперництво або конфлікти, вбрані у форму "культурних воєн".

Явища, що супроводжують відчуття довготривалої допомоги (стрес, виснаження, розчарування, гнів, вигорання тощо), можуть стати додатковим ускладненням для приймаючого суспільства.

Нові жителі в процесі інтеграції як правило, перебувають у більш скрутному становищі ніж у приймаючому суспільстві (за рахунок через асиметрію між домінуючою та меншинною групами). Окремим викликом може бути також **розмір групи нових мешканців** (у випадку великих груп базові соціальні потреби, пов'язані з членством у групі, можуть бути задоволені без пошуку контакту з групою більшості).

Варто пам'ятати, що у випадку з біженцями та біженками особливо погіршуючим фактором може бути **погіршення психологічного стану**, втрата психосоціальної підтримки та сам факт прибуття не з власної волі можуть бути особливо стримуючими факторами, і особливо це стосується дітей, за яких рішення про виїзд приймають батьки або законні опікуни.

Як приймаюче суспільство, як і нові резиденти, ми можемо прямо і опосередковано впливати на ці фактори, в різних часових перспективах і різною мірою. Безпосередній вплив безумовно, стосується наших власних **стереотипів та упереджень** і пов'язаних з ними **очікувань**.

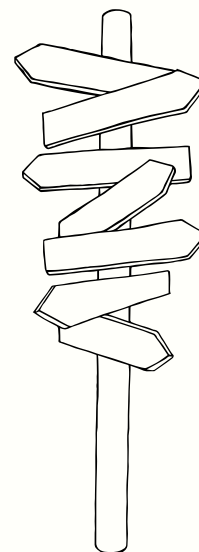

Соціальна ідентичність

Ми маємо різні ідентичності, і різні ідентичності також іноді (правильно чи неправильно) приписують нам. **Стереотипи пов'язані з ідентичністю.**

Особистісна ідентичність стосується того, що є найбільш характерним для нас як особистостей, що відрізняє нас від інших людей. Вона пов'язана з поділом "я-інші".

Соціальна (групова) ідентичність -

це частина самосвідомості, яка ґрунтується на приналежності або прагненні належати до соціальної групи. Це пов'язано з поділом МИ - ВОНИ. Ця ідентичність також є ситуативно змінною.

Для формування стереотипів або дискримінації навіть не обов'язково мати міжгрупове суперництво - достатньо **простого сприйняття приналежності до двох окремих груп**, щоб викликати прихильне ставлення до себе з боку власної групи. Конкуренція посилює цей процес.

Належність або віднесення людей до тієї чи іншої групи може мати різну природу:

- **можуть бути похідними від народження** (вид, стать, "раса", клас*, нація, сексуальна орієнтація, релігія/нерелігійність, вік тощо)
- **є результатом вибору** (соціальної ролі, професії, релігії/нерелігійності тощо), обмеженого факторами, що виникають внаслідок народження
- **бути похідними стигматизації** або пригнічення (інвалідність, ожиріння, психічні розлади, захворювання, бідність тощо)
- **ґрунтуватися на сприйнятій схожості** (таланти, симпатії, риси характеру тощо).

*Соціальний клас або економічний статус іноді **вдруге розглядаються як ідентичності**. Однак вони є похідними від соціальної системи, в якій одні люди знаходяться "вище" і можуть легше задовольняти свої основні потреби, в той час як інші вважають, що їм важко або навіть неможливо це зробити.

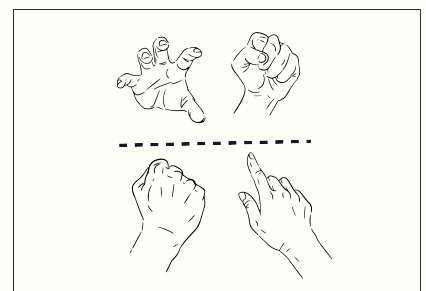
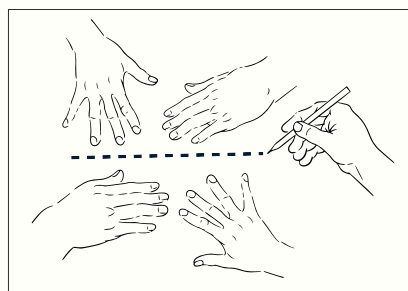
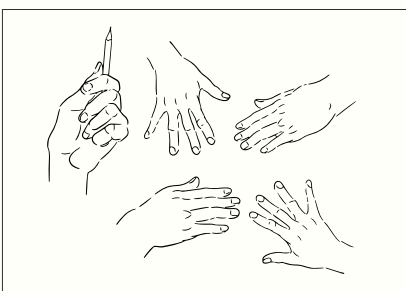

Якщо людей, які заздалегідь не знають один одного, довільно відносять до двох груп, визначених на підставі будь-якого критерію (наприклад, любителі помідорного та огіркового супу), сам цей поділ породжує явну перевагу "своїм" (членам "моєї" групи), що супроводжується стереотипізацією та схильністю до дискримінації "чужих" (членів протилежної, не моєї групи). Це і є **парадигма мінімальної групи**, яка може виникнути і тоді, коли членам обох груп не подобається жоден з супів.

Долинський Д. Соціальна ідентичність як генератор стереотипних суджень про інших [в:] Стереотипи та упередження. Психологічні та культурні умови, за ред. М. Кофта, А. Ясінська-Каня, Варшава 2001

Пастки оцінювання

Фактори, що впливають на сприйняття та судження інших людей та груп

- **фрейм:** культурні сенси, значення, норми, установки, цінності тощо
- **Я:** темперамент, особистість, емоції, засвоєні цінності (відповідно до культурних рамок чи ні), соціальна ідентичність, приналежність до різних груп, потреби та інтереси тощо
- **рюкзак:** багаж мого досвіду, звичок, навичок, компетенцій тощо
- **окуляри:** категорії, крізь які я дивлюся, когнітивні схеми та викривлення, в тому числі стереотипи та упередження

Когнітивні викривлення та помилки

- **фундаментальна похибка атрибуції** – тенденція пояснювати чийсь поведінку внутрішніми причинами внутрішніх чинників при недостатній оцінці ролі ситуативних факторів, які вплинули на таку поведінку
- **ефект контрасту** - оцінка певної ситуації або особи в контексті подій, що відбулися до або під час оцінювання (наприклад, певна поведінка буде оцінена набагато краще, якщо вона буде оцінена після того, як кілька інших були оцінені як дуже погані)
- **ефект ореолу** - схильність автоматично приписувати негативні або позитивні риси особистості на основі першого враження (наприклад, люди, які вважаються привабливими) з більшою ймовірністю будуть оцінені як морально добрі) або перенесення суджень з однієї ознаки на іншу

Увага!Вказані чинники не є статичними і співзалежні від себе.

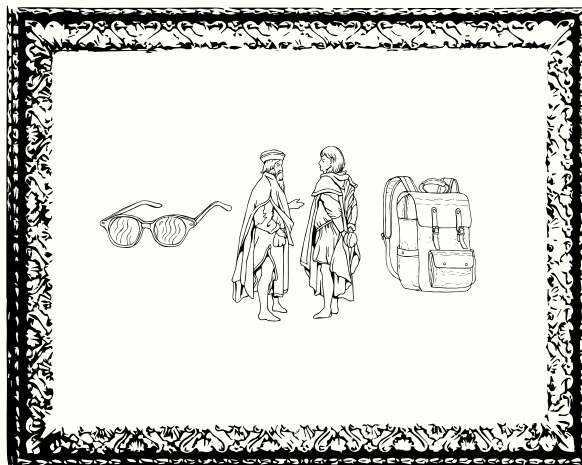

Ілюстрація: рамка, в яку ми вписуємося (Я), разом з багажем нашого досвіду (рюкзак) і категоріями сприйняття (окуляри)

- **екологічна омана та омана індивідуалізму** (див. с. 6)
- **ефект первинності** - переоцінка і краще запам'ятовування першої інформації, яка з'являється по темі; цей ефект пояснює, чому ми іноді швидко формуємо думку про нового знайомого і інтерпретуємо його подальшу поведінку відповідно до нашого першого враження
- **ефект свіжості** - переоцінка останньої отриманої інформації, котру ми отримали
- **емоції та настрої** - у гарному настрої ми схильні помічати і згадувати більше позитивних рис, у поганому - більше негативних

Пастки оцінювання: продовження

Когнітивні викривлення та помилки

- **емоційне ставлення до оцінюваних людей і соціальних груп** – коли ми позитивно ставимося до когось, ми позитивно ставляться, ми сприймаємо в них більше позитивних рис і навпаки: при негативному ставленні ми сприймаємо більше негативних рис; цей ефект також може бути виражений протиставленням цікавості та страху перед новим, іншим, невідомим
- **контекст** - ситуації (які події передують оцінці об'єкта) або оцінювача (чи актуалізується норма в оцінювачів, наприклад, участь в антидискримінаційних заходах може актуалізувати норму щодо рівного ставлення)
- **проекція** - надмірна чутливість до бачення в поведінці інших людей рис, які ми не сприймаємо в собі, що призводить до неадекватної інтерпретації цієї поведінки і ускладнює сприйняття, наприклад, справжніх мотивів особи, яка оцінюється
- **конформізм** - зміна ставлення, оцінки або поведінки під тиском групи, часто неявним; може бути пов'язаний зі страхом виключення, потребою у прийнятті, бажанням бути правим або існуванням санкцій (позитивних або негативних) за дотримання або недотримання групових норм
- **ефект бездіяльності** - схильність оцінювати шкідливі дії як гірші та аморальніші, ніж однаково шкідливу бездіяльність
- **ефект підтвердження** - пошук або інтерпретація інформації таким чином, щоб вона підтверджувала наші попередні погляди та переконання

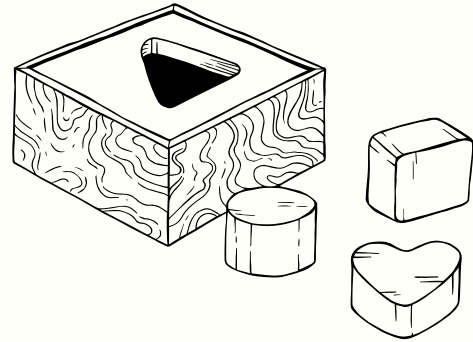

- **евристики** - спрощені методи висновків ("ярлики"), які, серед іншого, допомагають приймати повсякденні рішення, але може призвести до когнітивних помилок і помилкових суджень. До них відносяться: **евристика доступності**, тобто приписування більшої ймовірності тим подіям, які легше пригадуються та є емоційно забарвленими (напр. віра у високий ризик авіакатастроф), **евристики репрезентативності**, тобто судження на основі часткової схожості з типовим випадком (приписування національностям характеристик, які ми переносимо на всіх представників), а також **евристики прив'язки та адаптації**, тобто покладання на певну інформацію (прив'язка), а потім її модифікація (адаптація до неї) з метою оцінки (наприклад, інформація про привілеї інших може вплинути на нашу самооцінку)

Глянь:

- Т. Тишка, *Психологічні пастки оцінювання і прийняття рішень*, Гданськ 1999.
- В. Войцішке, *Соціальна психологія*, Варшава 2016.
- В. Войцішке, *Людина серед людей. Нарис соціальної психології*, Варшава 2004
- Д. Канеманн, *Пастки мислення. Про швидке і повільне мислення*, Познань 2012

Стереотипи і супутні їм явища

Існує два взаємодоповнюючих підходи до стереотипів. Перший, характерний для психології, передбачає, що протягом життя людина набуває або виробляє певний набір переконань щодо певних соціальних груп. Ці переконання можуть впливати на поведінку по відношенню до представників цих груп. Тут ми маємо справу з **індивідуальним стереотипом**.

Другий підхід, більш характерний для соціології або антропології (хоча і для соціальної психології також), зосереджується на патернах - спільних знаннях, які широко поширені в даній спільноті, у визначенні дуже чітко підкреслюється важливість соціального поширення стереотипу. Тут ми маємо справу з **культурним стереотипом**.

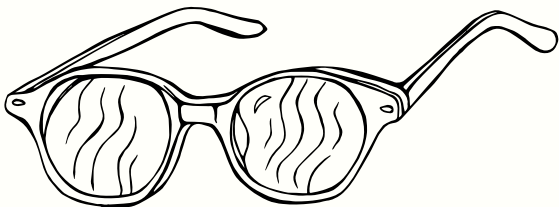

Стереотип можна визначити як спрощену та узагальнену когнітивну схему, що репрезентує групу або тип об'єктів (людей і нелюдей), виділених за певною ознакою, а також як функціонуючий у суспільній свідомості образ дійсності

Механізм стереотипізації може бути пов'язаний з іншими явищами, які супроводжують "шухлядки", що активуються в голові. Найбільш важливими з них є наступні:

ЕФЕКТ ОДНОРІДНОСТІ

У режимі стереотипізації ми не сприймаємо різноманіття стереотипізованої групи. Всі ВОНИ стають єдиною і однорідною групою. Як наслідок, ми не здатні помітити, що з деякими представниками стереотипної групи ми можемо бути ближчими, ніж з людьми з нашої власної групи.

МАРКУВАННЯ

Одну й ту саму поведінку людини ми будемо маркувати по-різному в залежності від того, чи є вона однією з нас (зі своєї групи, яку до того ж ми цінуємо і любимо), чи належить до стереотипної групи. Хто розумний, а хто самовдоволений? У режимі стереотипізації ці ярлики можуть з'являтися, навіть якщо немає суттєвої різниці в поведінці, про яку йдеться, окрім приналежності людини до своєї чи "чужої" групи

АСИМЕТРИЯ АТРИБУЦІЇ

У режимі стереотипів ми можемо упереджено виправдовувати поведінку. Якщо МИ щось робимо добре, то це тому, що ми такі, які ми є. Якщо ВОНИ щось роблять добре, то, напевно, у них є якийсь інтерес до цього. Якщо МИ зробили щось не так, то на це, напевно, були вагомими причини або обставини, що виправдовують це. Якщо ВОНИ роблять щось не так, то це тому, що вони такі, які вони є.



Стереотипи, упередження, дискримінація

Упередження - це негативне (рідше позитивне) ставлення до членів певної групи, яке існує через те, що вони є її членами (упередження та стереотип відрізняє емоційна складова, але це розрізнення є аналітичним, оскільки стереотипи та упередження найчастіше зустрічаються разом)

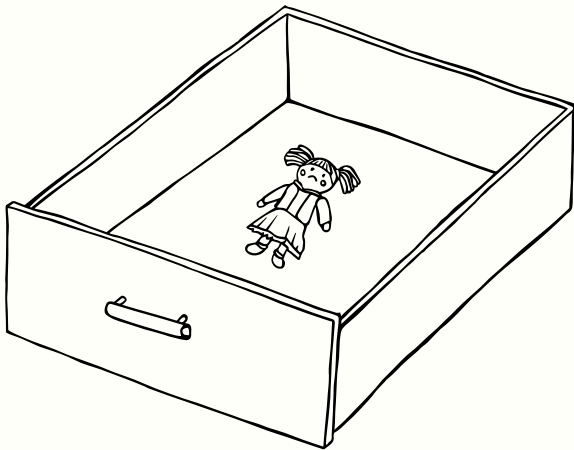

Дискримінація - це ворожа або несправедлива поведінка по відношенню до людей, які включені в стереотипну групу (на підставі лише приналежності до неї, а не індивідуальних особливостей особи)

При дискримінації ознака(и) (фактична чи уявна, реальна чи вигадана), яка(і) є підставою для нерівного ставлення **не мають суттєвого обґрунтування в даному контексті, а саме нерівне ставлення є результатом упередження** щодо категорії, до якої віднесено особу/групу, або існування стійкої соціальної структури нерівності, в якій особа/група, до якої ставляться нерівноправно, займає домінуюче або маргіналізоване становище.

Через останню відмінність ми говоримо про дискримінаційну ситуацію або дискримінаційну структуру

Дискримінаційна ситуація - це одиничний або повторюваний акт дискримінації, в якому є особа, що зазнає дискримінації, і особа або установа, яка є (свідомо чи несвідомо, навмисно чи ненавмисно) винуватцем/виконавцем дискримінації

Дискримінаційна структура - це відносно постійна організація соціального простору, за якої особи/групи, що належать до певної категорії або віднесені до неї, зазнають несприятливого становища, внаслідок регулярних практик, усталених моделей поведінки або нездатності вирішувати проблеми нерівності

Три рівні дискримінації

- відкрита неприязнь або ворожість
- припущення про перевагу одних людей над іншими
- ігнорування існування групи людей, які відрізняються від домінуючої групи

Глянь:

- К. Боярська, *Психологічне і соціальне обумовлення стереотипів, упереджень та дискримінації* [в:] *Протидія дискримінації. Навчальний пакет*, Варшава 2005.
- *Дискримінація у школі - невиправдана присутність. Про побудову антидискримінаційної освіти в системі формальної освіти в Польщі*, за ред. К. Гавліч, П. Рудницький та М. Старнавський, Варшава 2015.

Походження стереотипів



Ми можемо говорити про стереотипи **з точки зору їх змісту** та більш формальну характеристику. Зміст стереотипів засвоюється в процесі навчання, виховання та соціалізації. Цей процес відбувається у середовищі виховання, яке складається з сім'ї, школи, групи однолітків, засобів масової інформації та інших соціальних просторів.



Джерело зображення: лекція Марчіна Старнавського "Упередження, дискримінація, антидискримінаційна освіта", виступ у Мусульманському культурно-освітньому центрі у Вроцлаві (17.11.2017); складено за матеріалами: М. Карковська, *Соціологія виховання. Вибрані елементи*, Лодзь 2011.

Деякі фактори, що впливають на виникнення стереотипів (включаючи їх силу та частоту)

- **соціальна ідентичність** (див. с. 10)
- **авторитаризм** – переконання необхідності підпорядкування владі, виправдання агресії (якщо вона санкціонована авторитетними особами), конвенційності (високого рівня прийняття обмежувальних соціальних норм і правил)
- **орієнтація на соціальне домінування** – переконання, що суспільні відносини мають бути ієрархічними, а не рівноправними
- **есенціалізм** – віра в те, що існує сутність групи і що всі індивіди в групі мають сутність а також, що група є природною (на кшталт видів у біологічних науках) і незмінною
- **ентеріоризм (ототожнення груп)** – віра в те, що групи існують і функціонують як реальні суб'єкти, так само як і індивіди, що їх складають (які схожі один на одного за ознакою належності до групи)
- **потреба в когнітивній закритості** – необхідність мати чітке, правдиве бачення світу, низька толерантність або відраза до невизначеності та неоднозначності
- **фаворитизм власної групи** – підсилення несприятливими стереотипами щодо чужих груп (якщо вони гірші, то ми кращі)

Походження стереотипів

Загрози, що впливають на виникнення стереотипів (у т.ч. їх сила та частота)

Загрози між угрупованнями

- **реалістичні** – стосуються інтересів, стану та добробуту самої групи, особливо в умовах обмежених ресурсів
- **символічний** – впливає з відчуття суперечливості цінностей і культурних норм; віра в те, що чужинці загрожують нашій груповій ідентичності
- **міжгрупова тривожність** – відчуття збентеження і незручності в присутності чужих груп, що виникає через невпевненість у тому, як себе поводити, а також через страх перед агресією від незнайомих людей
- **стереотипна загроза** – страх стати об'єктом стереотипних уявлень і внаслідок соціальних очікувань, побудованих на стереотипних уявленнях про поведінку відповідно до стереотипу (пророцтво, що самоздійснюється).

Загрози для «я»

стосується емоційного досвіду пов'язаного з «я», як з цілісною особою

- **загроза вартостям «я»** – страх бути гіршим
- **загроза смертності** – страх перед смертю: ідентифікування себе зі своєю групою, як з чимось більшим ніж власне «я», може зменшити цю тривогу
- **ризик впливу** – втрата контролю: можуть бути пов'язані з приналежністю до стигматизованої групи, низьким соціальним статусом або досвідом особистої невдачі.

Глянь:

- Т. Беста, Н. Косаковська-Бережецька, *Між групами*, Сопот 2017.
- М. Кофта, М. Білевич (ред.), *Обличчям до незнайомих*, Варшава 2011.

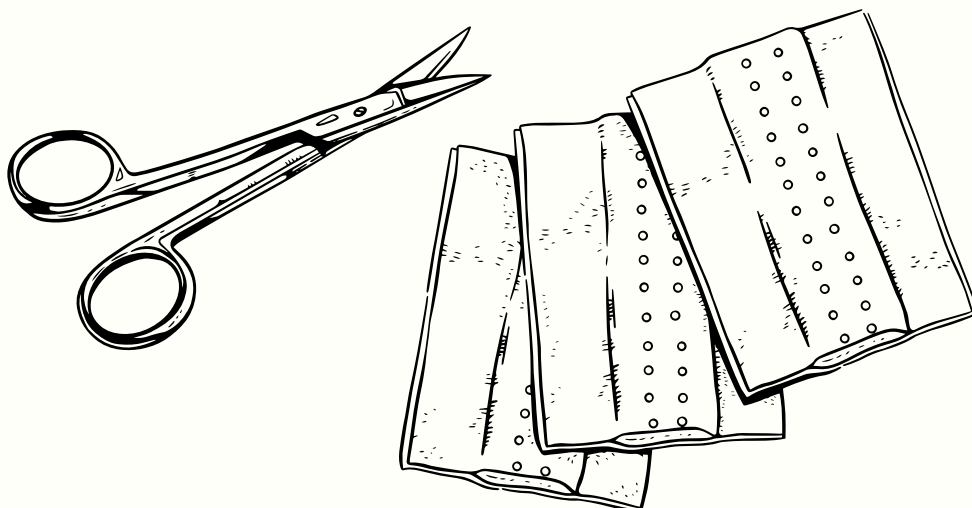

Функції і наслідки стереотипів

Деякі функції стереотипів

- **впорядкування інформації** про світ та спрощене пояснення світу
- **економія** когнітивних ресурсів
- **побудова спільного соціального розуміння реальності**
- **формування позитивного образу "Я"**, підкреслюючи перевагу своєї групи
- **регуляція поведінки** (через усвідомлення соціальних очікувань)
- **будівництво, обґрунтування і стабілізація соціальної ієрархії** (в т. ч. домінування одних груп над іншими)
- створення соціального розколу **для здобуття, утримання та закріплення влади** (принцип "розділяй і володарюй")
- **виправдання дискримінації**

Деякі наслідки стереотипів, упереджень та дискримінації

Як стереотипи, упередження та дискримінація впливають на людину, щодо якої вони застосовуються?

- **стрес(меншинний)** - додатковий стрес, на який наражаються люди з груп меншин (або більшості, але безправних або стигматизованих груп)
- **знижена самооцінка**
- **депресія, тривога, сором, агресія**
- **відчуття безсилля**, безпорадності, неконтрольованості
- **зниження мотивації**
- **зниження ефективності виконуваних завдань**
- **негативні переконання про світ**
- **стагнація у певній ролі** і відсутність можливості розвитку

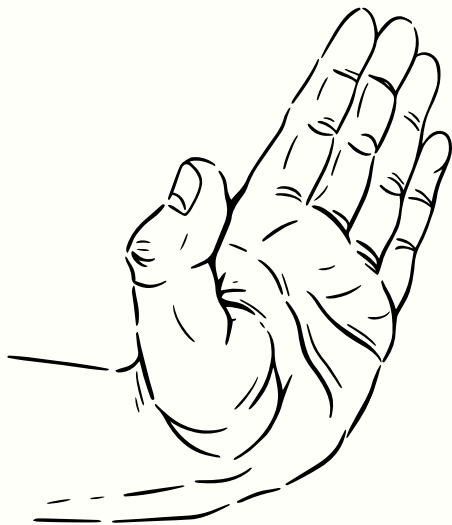

Методи редукції стереотипів

У всіх нас є стереотипи. Вони є одним з інструментів які наш мозок використовує для того, щоб дати нам змогу впоратися зі світом складних і заплутаних явищ. У деяких ситуаціях **здатність автоматично запускати узагальнення служить нашому виживанню.** Коли за нами по темному провулку йде фігура з якимось предметом у руці, стереотип підказує нам взяти ноги в руки. Це може бути людина, яка загубилася і потребує нашої допомоги, але ризик зворотнього спонукає нас прислухатися до стереотипної підказки.

На жаль, стереотипи спрацьовують не лише в ситуаціях безпосередньої небезпеки. **Ментальні кальки також працюють, коли ми маємо достатньо часу** і можемо дозволити собі проаналізувати ситуацію. Коли заклад, який шукає вихователя дошкільного навчального закладу, отримує заяву про працевлаштування від чоловіка і вирішує відмовити йому лише на підставі статі, це є дискримінацією. Ніщо не заважає нам перевірити на співбесіді, чи відповідає людина цій посаді.

Стереотипи існують у кожній соціальній групі (хоча стереотипи просто приписують менш освіченим людям). **Усвідомлення власних стереотипів** та механізмів, що їх супроводжують, допомагає уникати ситуацій, в яких людина автоматично піддається їм. Тренінги з протидії дискримінації допомагають тренувати цю пильність.

Стереотипи неможливо повністю видалити з програмного забезпечення нашої свідомості. Вони також можуть бути досить стійкими до змін. Втім, існують різні методи їх зменшення.

Деякі методи редукції стереотипів

- **Прийняття точки зору іншого** (децентрація, емпатія) – активне врахування точки зору та ситуації іншої людини. Погляд на людину зі стереотипної групи дозволяє згодом розглядати цю групу як таку, що має схожі характеристики з власною групою
- **вказуючи на різноманітність "чужої" групи** - підкреслюючи, що "вони" відрізняються всередині своєї групи, так само як і "ми" відрізняємося всередині "нашої" групи
- **підкреслення міжгрупових подібностей** – зазначення, що ми часто маємо більше спільного з членами "чужої" групи, ніж зі "своєю" групою (наприклад, я можу бути ближчим до деяких людей іншої національності, ніж до деяких людей своєї національності через спільні інтереси, роботу і т.д.)
- **міжгруповий контакт і ефект впливу** (контакт з різницею) - особистий контакт з представниками стереотипної групи. Умови: рівний статус учасників (відсутність домінування), збіг цілей, співпраця, підтримка закону (у випадку дискримінованих груп)
- **вироблення спільної команди** (тобто всеохоплюючих, інклюзивних категорій) – вказуючи на те, що МИ і ВОНИ належимо до загальної, всеохоплюючої категорії (люди, живі істоти тощо), ми схожі, поділяємо певні важливі цілі та цінності тощо
- **моделювання** - базовий механізм навчання: те, як ми поведимося і що говоримо, впливає на мислення, ставлення та поведінку інших людей

Мова ворожнечі

Коли стереотипи та упередження використовуються для вираження відкритої неприязні або ворожості, ми маємо справу з мовою ворожнечі.

Мова ворожнечі - це мова, яка має характер пропаганди, заохочення або підбурювання (у будь-якій формі), приниження або ненависті до особи чи групи осіб, а також будь-які утиски, образи, створення негативних стереотипів, стигматизації або погрози по відношенню до такої особи чи групи осіб та виправдовує всі попередні види мови за ознаками "раси", кольору шкіри, походження, національної або етнічної приналежності, віку, мови, релігії або переконань, інвалідності, гендерної ідентичності, статі, соціокультурної статі, сексуальної орієнтації та решти характеристик або статусу.

Джерело: Комітет міністрів Ради Європи, визначення змінено та оновлено у 2015 році Європейською комісією проти расизму та нетерпимості (ЕКПРІН), моніторинговим органом Ради Європи.

Формою ненависті згідно з визначенням ЄКПРІН також є:

- висловлювання, які публічно заперечують, применшують, вихваляють злочини геноциду, злочини проти людяності або воєнні злочини, встановлені судами, та прославляння осіб, засуджених за такі злочини
- висловлювання, які відображають або пропагують необґрунтоване припущення про те, що мовець у чомусь перевершує особу чи групу, до якої він звертається

Протидія мові ворожнечі має слугувати захисту окремих осіб та груп осіб, а не тієї чи іншої ідеології, релігії чи поглядів.

Мовою ворожнечі буде не критика релігійного віровчення чи ідеології, і навіть (!) не образа релігійних почуттів - це буде образа віруючих або розпалювання ненависті до них. Той факт, що висловлювання, яке виражає чийсь погляд (в рамках свободи слова), є для когось суперечливим або шокуючим, не означає автоматично, що воно відповідає критеріям мови ворожнечі.



*Цит. за: П. Кнут (ред.), *Методика праці адвоката та правового радника у справах про злочини мотивовані ненавистю*, Варшава 2020.

Злочини вмотивовані ненавистю

Мова ворожнечі в Польщі карається, коли ми маємо справу з так званим злочином на ґрунті ненависті (або іншими словами: злочином мотивованим упередженнями, скорочено - ЗМУ). Це регламентується положеннями Кримінального кодексу щодо:

- образи або погрози (статті 119 та 257 КК)
- розпалювання ворожнечі (стаття 256 КК)

У наведених положеннях Кримінального кодексу - насильство, погроза не юридична, образа, порушення тілесної недоторканності або розпалювання ненависті стає злочином на ґрунті ненависті, якщо воно стосується таких чинників, як **"раса", національність, етнічне походження, релігія або її відсутність**.

У разі застосування насильства або незаконних погроз захищається також політична приналежність (ст. 119 КК). Ці види злочинів переслідуються в Польщі "ex officio" (в порядку публічного обвинувачення).

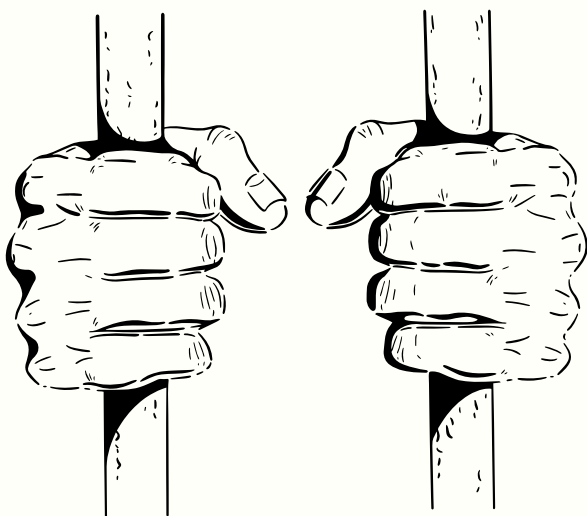

§
Ст. 119 КК: **Застосування насильства або незаконної погрози щодо групи осіб або окремої особи** через її національну, етнічну, расову, політичну, релігійну приналежність або через її нерелігійність, карається позбавленням волі на строк від 3 місяців до 5 років.

§
Ст. 257 КК: **Хто публічно ображає групу населення або окрему особу** через їхню національну, етнічну, расову, політичну, релігійну приналежність або через їхню нерелігійність, або з цих мотивів порушує тілесну недоторканність іншої особи, карається позбавленням волі на строк до 3 років.

§
Ст. 256 КК:
§ 1. **публічна пропаганда фашистського чи іншого тоталітарного державного ладу** або розпалювання ворожнечі та ненависті за ознаками національних, етнічних, расових, релігійних відмінностей або за ознаками безвір'я - карається штрафом, обмеженням волі або позбавленням волі на строк до 2 років.

§ 2 **Такому ж покаранню підлягає той, хто з метою розповсюдження виготовляє, увічнює або імпортує, придбаває, зберігає, володіє, презентує, перевозить або передає друковану продукцію, запис або інший об'єкт**, який містить зміст, зазначений у § 1, або є носієм фашистської, комуністичної чи іншої тоталітарної символіки. (втратила чинність в частині включення слів "або є носієм фашистської, комуністичної чи іншої тоталітарної символіки").

§ 3 Особа, яка вчинила злочин, зазначений у § 2, не вважається винною у вчиненні злочину, якщо вона вчинила його в ході художньої, освітньої, колекціонерської або наукової діяльності.

Злочин вмотивовані ненавистю

Основним злочином є будь-яке діяння, заборонене кримінальним законом (як проступок, так і злочин), в тому числі: вихвалання і підбурювання до злочину, вбивство, зґвалтування, погроза позбавлення життя, побиття, нанесення ударів, плювок, шантаж, пограбування, крадіжка, знищення майна.

основний злочин



мотивація пов'язана з упередженням

злочин на ґрунті ненависті

Злочин на ґрунті ненависті стосується осіб або груп осіб (та їхнього майна), виділених за ознаками, відомими як дискримінаційні ознаки, до яких належать "раса", етнічне походження, національність, релігія або нерелігія (у багатьох країнах це також гендерна та сексуальна ідентичність), інвалідність, вік. тощо).

Для того, щоб вважати особу потерпілою від такого правопорушення, їй зовсім не обов'язково володіти такими характеристиками чи ідентифікаційними ознаками: достатньо, щоб особа була ідентифікована помилково (їй приписують характеристику чи ідентифікаційні ознаки, яких вона не має) або за асоціацією (її ображають не за характеристики, якими вона володіє, а за її фактичну чи передбачувану асоціацію з особами, які ними володіють).



Ілюстрація: ілюстративна та спрощена модель із зазначенням сфер поширення мови ворожнечі та злочинів на ґрунті ненависті по відношенню до правопорушень як таких.

Не кожен акт мови ворожнечі (за визначенням Ради Європи) буде переслідуватися за польським законодавством (через обмежений перелік захищених ознак). Не кожен злочин на ґрунті ненависті є мовою ворожнечі, адже до цієї категорії належать й інші види злочинів: від шантажу до знищення майна та геноциду (ст. 118 КК).

Див. П. Кнут (ред.), Методика праці адвоката та правового радника у справах про злочини мотивовані ненавистю, Варшава 2020.

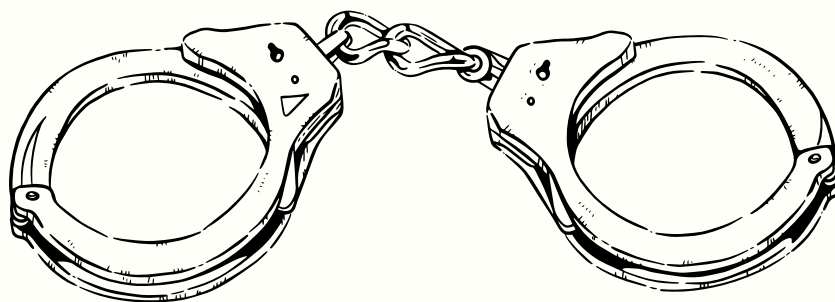

Дегуманізація

Найкращі люди здатні на найбільші звірства по відношенню до знедолених людей. Так відбувається дегуманізація. Ми маємо справу з нею тоді, коли **відмовляємо людям у їх людських якостях** (ставлячись до них як до машин чи неживих істот), і тоді, коли **ставимося до них як до тварин**, особливо до тих, хто в даній культурі мають нижчий статус.

Вважається, що дегуманізовані люди не мають здатності відчувати вищі почуття, психічні стани або інші компетенції, які вважаються людськими.

Дегуманізація сприяє збереженню та виправданню домінування одних груп над іншими: групи з вищим статусом над групами з нижчим статусом (бідні члени чужої групи з більшою ймовірністю піддаються дегуманізації, ніж заможні).

Дегуманізація також може слугувати для зняття відповідальності з членів нашої групи, якщо вони вчинили насильство проти членів "чужої" групи або члени "чужої" групи зазнали утисків чи пригнічення з боку нашої групи. Вина не буде такою викривальною, якщо шкода була заподіяна істотам, яких не можна вважати людьми.

У 1954 році американський соціальний психолог Ґордон Олпорт, розмірковуючи над тим, як відбувся Голокост у суспільстві в центрі Європи, описав багатоступеневий соціальний процес, який підготував ґрунт для подальшого винищення.

Починається вибудована ним піраміда ненависті зі стереотипів, виражених у мові, мовою ворожнечі та дегуманізацією. Цей процес розвивається через підсилення обурення щодо стигматизованої групи і сприяє індивідуальним (а згодом і інституційним) актам дискримінації, фізичним нападам та інституційному насильству. Кульмінацією стає геноцид.

Переходи між послідовними етапами часто важко зрозуміти. **Кожен наступний рівень цього процесу підкріплюється зростаючим відчуттям загрози з боку "іншого"**, чому сприяє погіршення економічної ситуації та посилення соціальної нерівності. Коли на сцену виходить насильство, частина суспільства бере активну участь в "остаточному вирішенні", щоб захистити своїх близьких і групу, з якою вони відчувають сильні зв'язки. Ця закономірність описує не тільки історію Голокосту, але й усі історичні та сучасні випадки злочинів геноциду.



Не кожна історія, яка починається з дегуманізації має закінчитися геноцидом. У цьому полягає можливість для кожного суспільства, щоб вчасно звернути з цього шляху.

Рекомендована література (ПЛ)

- T. Besta, N. Kosakowska-Berezecka, *Między grupami*, Sopot 2017.
- P. Boski, *Kulturowe ramy zachowań społecznych*, Warszawa 2022.
- J. M. Brzeziński (red.), *Obcy i swoi. Psychologiczna natura stosunków międzyludzkich*, Poznań 2017.
- M. Drogosz, M. Bilewicz, M. Kofta (red.), *Poza stereotypy. Dehumanizacja i esencjalizm w postrzeganiu grup społecznych*, Warszawa 2012.
- K. Gawlicz, P. Rudnicki i M. Starnawski (red.), *Dyskryminacja w szkole – obecność nieusprawiedliwiona. O budowaniu edukacji antydyskryminacyjnej w systemie edukacji formalnej w Polsce*, Warszawa 2015.
- E. Goffman, *Piętno. Rozważania o zranionej tożsamości*, Gdańsk 2005.
- D. Kahnemann, *Pułapki myślenia. O myśleniu szybkim i wolnym*, Toruń 2012.
- P. Knut (red.), *Metodyka pracy adwokata i radcy prawnego w sprawach o przestępstwa z nienawiści*, Warszawa 2020.
- M. Kofta, M. Bilewicz (red.), *Wobec obcych*, Warszawa 2011.
- M. Kofta (red.), *Myślenie stereotypowe i uprzedzenia. Mechanizmy poznawcze i afektywne*, Warszawa 2004.
- M. Kofta, A. J. Jasińska-Kania (red.), *Stereotypy i uprzedzenia. Uwarunkowania psychologiczne i kulturowe*, Warszawa 2001.
- M. Kossowska, E. Szumowska, P. Szwed, *Tolerancja w czasach niepewności*, Sopot 2018.
- C. N. Macrae, Ch. Stangor, M. Hewstone, *Stereotypy i uprzedzenia. Najnowsze ujęcie*, Gdańsk 1999.
- Ł. Moll, *Nomadyczna Europa. Poststrukturalistyczne granice europejskiego uniwersalizmu*, Toruń 2021.
- T. D. Nelson, *Psychologia uprzedzeń*, Gdańsk 2003.
- D. Pietrzyk-Reeves, M. Kułakowska (red.), *Studia nad wielokulturowością*, Kraków 2010.
- W. G. Stephan, C. W. Stephan, *Wywieranie wpływu przez grupy. Psychologia relacji*, Gdańsk 2007.
- M. Środa, *Obcy, inny, wykluczony*, Gdańsk 2020.
- T. Tyszka, *Psychologiczne pułapki oceniania i podejmowania decyzji*, Gdańsk 1999.
- B. Wojciszke, *Człowiek wśród ludzi. Zarys psychologii społecznej*, Warszawa 2004.
- B. Wojciszke, *Psychologia społeczna*, Warszawa 2016.

Як **Фонд ЕкоРозвитку** ми переконані, що турбота про наші крихкі та обмежені ресурси Землі та необхідність протистояти найбільшому виклику в історії цивілізації - кліматичній кризі - вимагає об'єднання людей та різних сферах суспільної діяльності.

Одним з інструментів досягнення нашої місії є **наскрізна освіта**, яка об'єднує розрізнені дисципліни знань: від природознавства та екологічної освіти, глобальної та громадянської освіти, до антидискримінаційної та міжкультурної освіти. Ці сфери об'єднує прагнення залучити жителів і жительок до турботи про спільне благо і нагальна потреба в мирному міжсуспільному співробітництві.



Ми інформуємо вас про нашу діяльність (в тому числі про антидискримінаційні тренінги та семінари) на сайті: www.fer.org.pl



Перехід Діалогу - це міський простір для зустрічей та соціальних заходів у самому центрі Вроцлава, на вулиці Свідницькій, 19, який знаходиться у віданні **Вроцлавського центру соціального розвитку**.

Щомісяця мешканці Вроцлава можуть насолоджуватися широким спектром культурних та освітніх заходів у "Переході діалогу". Крім того, Перехід є також інформаційним пунктом та місцем проведення заходів для новоприбулих до Вроцлава.



Актуальна програма заходів та детальна інформація: przejscidialogu.wcrs.wroclaw.pl



**przejście
dialogu**

